

9.2 - VALVOLE DI SEQUENZA AD ANNULLAMENTO PRESSIONE PRIMARIA

TIPO / TYPE
VSQAPP

9.2 - SEQUENCE VALVES



SCHEMA IDRAULICO
HYDRAULIC DIAGRAM

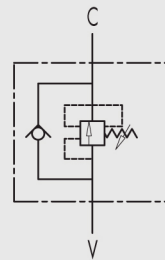

SCHEMA DI MONTAGGIO
APPLICATION SCHEME

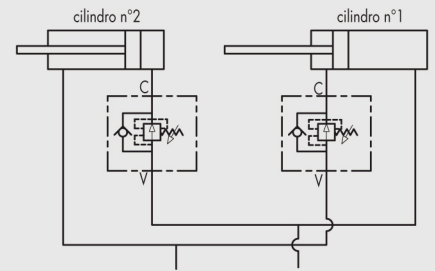

IMPIEGO:

Valvola utilizzata principalmente per far funzionare in sequenza due cilindri: al raggiungimento di un determinato valore di taratura, la valvola si apre e va ad alimentare un secondo attuatore. La valvola di ritegno permette il libero passaggio del flusso nella direzione opposta. E' insensibile alle contropressioni, pertanto consente di utilizzare la pressione impostata dall'impianto per azionare entrambi gli attuatori.

MATERIALI E CARATTERISTICHE:

Corpo: acciaio zincato
Componenti interni: acciaio temprato termicamente e rettificato
Guarnizioni: BUNA N standard
Tenuta: a cono guidato. Trafilamento trascurabile

MONTAGGIO:

Per l'impiego con due attuatori seguire le indicazioni di montaggio illustrate nello schema.
Per altri usi montare la valvola tenendo in considerazione che, al raggiungimento del valore di pressione impostato, il flusso va da V in C, mentre da C a V è libero.

A RICHIESTA:

- Molle per diversi campi di taratura (vedi tabella)
- Pressioni di taratura specifiche (CODICE/T specificando il valore di taratura)

PERDITE DI CARICO
PRESSURE DROPS CURVE

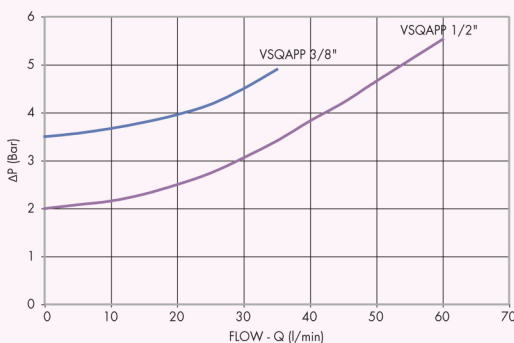

USE AND OPERATION:

Sequence valve is used to feed 2 cylinders in sequence: it provides flow to the secondary circuit when a primary circuit function has been completed reaching the pressure setting. Return flow is free. Being insensitive to back pressures, it allows to use the circuit pressure to control both the actuators.

MATERIALS AND FEATURES:

Body: zinc-plated steel
Internal parts: hardened and ground steel
Seals: BUNA N standard
Poppet type: minor leakage

APPLICATIONS:

For use with 2 actuators, follow the mounting instructions indicated in the scheme.
For different uses, mount the valve keeping into consideration that, when the valve reaches the setting pressure, the flow goes from V towards C, whilst flow is free from C to V.

ON REQUEST

- different setting range (see the table)
- other settings available (CODE/T: please specify the desired setting)

PRESSIONE/PORTATA
PRESSURE/FLOW

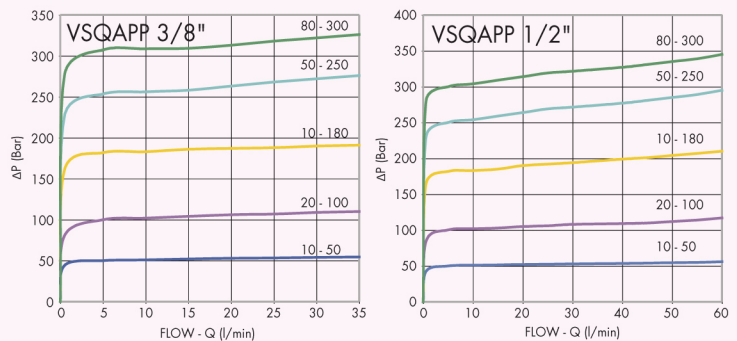



CODICE CODE	SIGLA TYPE	PORTATA MAX MAX FLOW Lt./min	PRESSIONE MAX MAX PRESSURE Bar
V0642	VSQAPP 3/8"	35	250
V0662	VSQAPP 1/2"	70	250

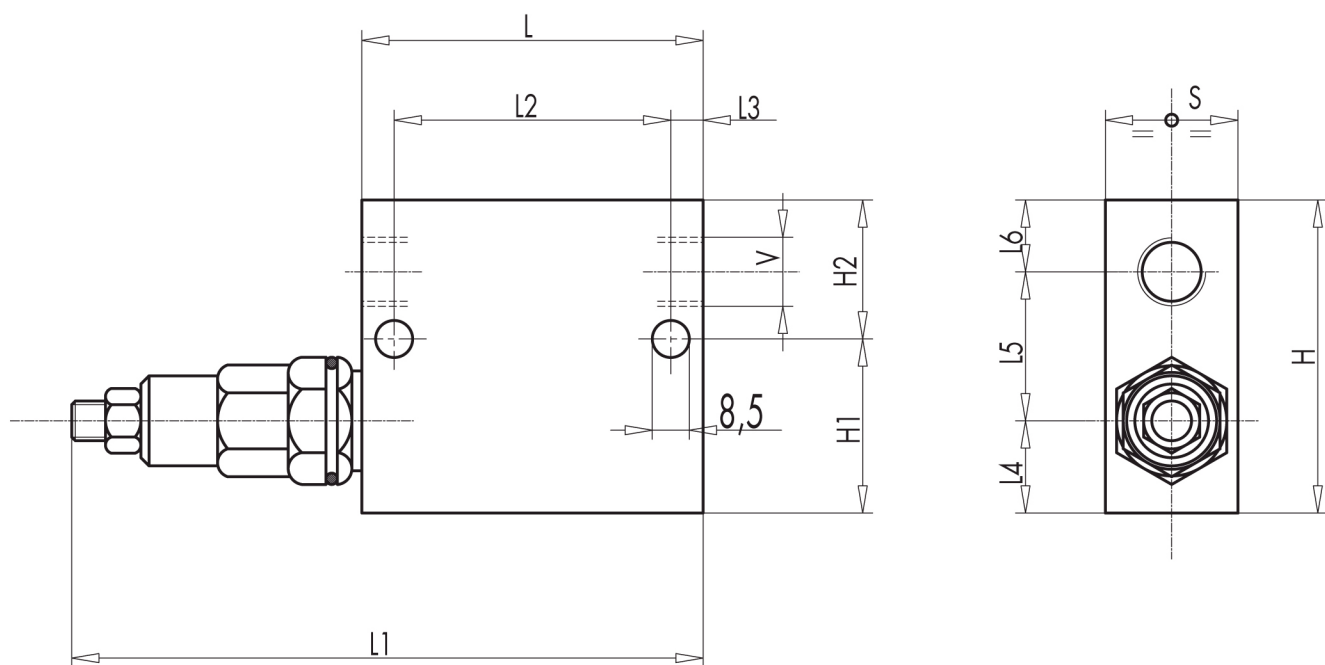

9

CODICE CODE	SIGLA TYPE	C - V	L	L1	L2	L3	L4	L5	L6	H1	H2	H	S	PESO WEIGHT
		GAS	mm	mm	mm	mm	mm	mm	mm	mm	mm	mm	mm	Kg
V0640	VSQAPP 3/8"	G 3/8"	74	149	55	12	20	36	14	39	31	70	30	1,250
V0660	VSQAPP 1/2"	G 1/2"	80	155	55	18	19	36	15	37	33	70	30	1,280

MOLLE • SPRINGS		
Campo di taratura Setting range (bar)	Incremento bar per giro Pressure increase (bar/turn) Q = 4 l/min	Taratura standard Standard setting (bar)
10 - 50*	7	30
20 - 100	12	75
10 - 180 STANDARD	30	90
50 - 250	45	130
80 - 300	50	150

*Per tarature inferiori a 70 Bar: Q = 12 l/min *For setting less than 70 Bar: Q = 12 l/min

REGOLAZIONE - ADJUSTEMENT	
CODICE/V • CODE/V	Volantino Handknob
CODICE/PP • CODE/PP	Predisposizione alla piombatura Arranged for sealing cap
CODICE/P • CODE/P	Piombatura Sealing cap